



SERIE XL



OPZIONI



PEDROTTI ESSICCATOI PER CEREALI DAL 1958

Modello	Altezza in fase di trasporto m	Altezza in fase di lavoro m	Larghezza m	Lunghezza totale in lavoro (a riposo) m	Massa Kg	Potenza richiesta Kw (Trattore HP)	Capacità mais per ciclo P.S. 0,70	Produzione giornaliera mais Umidità dal 25% a 14% (Ton)
XL 320	Non telescopico	6.80	4.00	9.20 (7.20)	7.450	70 (120)	45 m ³ 32 ton.	150
XLM 350	5.40	8.70	4.00	9.60 (8.80)	7.600	70 (130)	50 m ³ 35 ton.	150
XL 400	Non telescopico	8.90	4.00	9.20 (7.20)	7.750	70 (120)	57 m ³ 40 ton.	170
XL 420	Non telescopico	9.30	4.00	9.20 (7.20)	7.900	70 (120)	60 m ³ 42 ton.	180
XL 500	Non telescopico	9.80	4.50	9.50 (7.50)	8.600	90	75 m ³ 55 ton.	190
XL 700	Non telescopico	11.25	4.50	9.50 (7.50)	9.000	90	100 m ³ 70 ton.	280



XL 500

- AZIONAMENTO ELETTRICO
- DOPPIO BRUCIATORE A GASOLIO RIELLO
- ASPIRATORE DELLE POLVERI
- SISTEMA DI INGRASSAGGIO AUTOMATICO
- DOPPIO SCARICO
- CONTROLLO DEL CICLO AUTOMATICO

SERIE XL

Semplici e rapidi da installare.
Facile da integrare ad impianti esistenti.
L'alternativa migliore agli essiccatoi fissi a flusso continuo.

LA SERIE XL È IL NOSTRO TOP DI GAMMA.

SONO I GIGANTI DELLA FAMIGLIA.
MASSIMA POTENZA E ALTE PRESTAZIONI.
PROGETTATI PER LE AZIENDE AGRICOLE PIÙ MODERNE E DI GRANDE ESTENSIONE.
SEMPRE PIÙ RICHIESTI E VENDUTI.



TOUCHSCREEN AVANZATO ASEM
(HMI, WEB, REMOTE) PLC LOGO! 8 SIEMENS



IMPIANTO DI ESSICCAZIONE 4.0
COMPLETAMENTE INTEGRATO NELLA TUA AZIENDA AGRICOLA



CARENATURA ANTIPOLVERE: COPERTURA TOTALE

IDEALE PER L'ESSICCAZIONE IN AMBIENTI CHIUSI



DUAL-DRIVE
AZIONAMENTO ELETTRICO E A TRATTORE

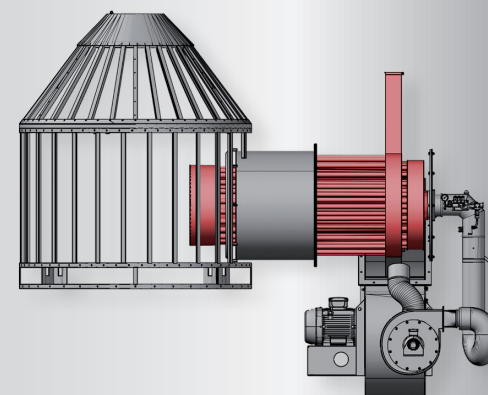

SCAMBIATORE DI CALORE PEDROTTI

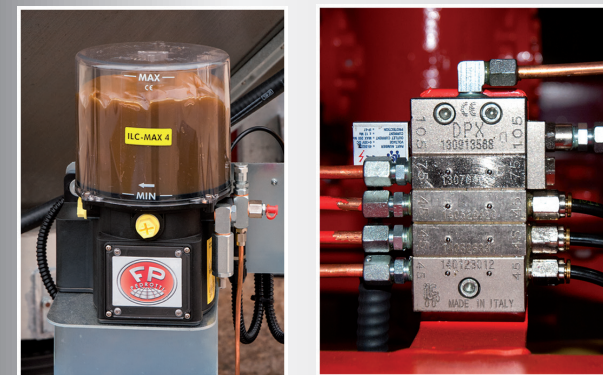

SISTEMA DI INGRASSAGGIO AUTOMATICO

ASPIRATORE DELLE POLVERI

Tutti gli Essiccatoi Pedrotti possono essere dotati del Sistema di Aspirazione delle Polveri. Durante l'essiccazione il sistema convoglia le polveri in uscita dall'impianto verso un ciclone. Il sistema opera tramite un aspiratore da 3 o 4 HP collegato all'uscita della coclea centrale di ricircolo. È possibile regolare l'intensità dell'aspirazione tramite una valvola in modo da rendere efficace il sistema.

AUTOMAZIONE TOTALE DEL CICLO

Gli Essiccatoi Pedrotti nella versione elettrica possono raggiungere un grado di automazione completa grazie all'opzione "Mastermatic", che prevede l'arresto automatico a fine ciclo, l'avvio dello scarico tramite un flap motorizzato e la ripresa del nuovo ciclo a scarico ultimato. Il controllo avviene tramite un'unità PLC di ultima generazione.



F.lli PEDROTTI s.r.l.
Via Zanardelli 12/a
25030 Mairano
BRESCIA - ITALY

Tel: +39 030 9975 210
Fax: +39 030 99 75 220
mail: info@pedrottisrl.it

www.pedrottisrl.it
Pedrotti Grain Dryers
Pedrotti Grain Dryers
pedrottigraindryers



SERIE BASIC

Modello	Altezza in fase di trasporto m	Altezza in fase di lavoro m	Larghezza m	Lunghezza totale in lavoro (a riposo) m	Massa Kg	Potenza richiesta Kw (Trattore HP)	Capacità Mais per ciclo P.S. 0,70	Produzione giornaliera mais Umidità dal 25% a 14% (Ton)
Basic 55	Non Telescopico	3,50	2,50	7,80 (4,95)	2.920	13 (35)	8,5 m ³ 5,5 ton.	25
Basic 90	Non Telescopico	4,40	2,50	7,80 (4,95)	3.090	15 (50)	12 m ³ 9 ton.	35
Junior 120	4,10	6,50	2,50	7,70 (5,00)	3.290	18 (50)	17 m ³ 12 ton.	42
Basic 140	Non Telescopico	4,70	3,00	7,75 (5,35)	4.180	20 (65)	19 m ³ 14 ton.	55



BASIC 55

- AZIONAMENTO PRESA DI FORZA
- BRUCIATORE A GASOLIO PEDROTTI
- ASPIRATORE DELLE POLVERI
- LUBRIFICAZIONE AUTOMATICA
- SISTEMA DI SICUREZZA DLC
- TELAIO ZINCATO

SERIE BASIC

I più economici.
Basso consumo energetico.
Affidabilità e meccanica
come i modelli maggiori.

IL PIÙ VENDUTO IN EUROPA. DISTRIBUITO IN TUTTO IL MONDO.



CHI SIAMO?

La nostra azienda viene fondata nel 1958. Sin dal principio, produciamo essiccatoi per cereali oltre ad altre attrezzature agricole.

A partire dal 1975, ci siamo specializzati esclusivamente nella produzione di essiccatoi. Confidiamo di essere i primi produttori europei di essiccatoi a ricircolo, mobili o stazionari.

ESPORTIAMO i nostri essiccatoi in tutta Europa sin dai primi anni '60. L'esperienza ci ha portato ad estendere il nostro mercato arrivando anche in Asia, Africa e Sud America.



SERIE SUPER

Modello	Altezza in fase di trasporto m	Altezza in fase di lavoro m	Larghezza m	Lunghezza totale in lavoro (a riposo) m	Massa Kg	Potenza richiesta Kw (Trattore HP)	Capacità mais per ciclo P.S. 0,70	Produzione giornaliera mais Umidità dal 25% a 14% (Ton)
Super 100	4,10	6,00	2,50	7,70 (5,05)	3.750	23 (65)	14 m ³ 10 ton.	45
Super 120	4,10	6,50	2,50	7,70 (5,05)	3.800	23 (65)	17 m ³ 12 ton.	50
Super 160	4,20	7,00	3,00	7,75 (5,45)	4.100	30 (70)	23 m ³ 16 ton.	70
Super 200	4,30	7,00	3,00	8,23 (5,94)	4.300	30 (70)	27 m ³ 20 ton.	75



SUPER 200

- AZIONAMENTO ELETTRICO
- BRUCIATORE A GASOLIO PEDROTTI
- SCAMBIATORE DI CALORE
- ASPIRATORE DELLE POLVERI
- TOUCH SCREEN SIEMENS
- TRASPORTABILE CON CONTAINER
- SISTEMA DI SICUREZZA DLC
- TELAIO PITTURATO
- CONTROLLO AUTOMATICO DEL CICLO

SERIE SUPER

Coclee, ventilatore e bruciatore ad alto rendimento.

Compatti e facili da trasportare.

Ideali per contoterzisti.

GLI ESSICCATOI PEDROTTI SONO ADATTI ALL'ESSICCAZIONE DI CEREALI E SEMI OLEAGINOSI



MAIS

RISONE

GRANO

SOIA

ORZO

COLZA

GIRASOLE

FAGIOLI

PISELLI



SERIE LARGE

Modello	Altezza in fase di trasporto m	Altezza in fase di lavoro m	Larghezza m	Lunghezza totale in lavoro (a riposo) m	Massa Kg	Potenza richiesta Kw (Trattore HP)	Capacità mais per ciclo P.S. 0,70	Produzione giornaliera mais Umidità dal 25% a 14% (Ton)
Large 200	4.85	6.80	3.35	8.20 (6.85)	4.690	35 (80)	28.5 m ³ 20 ton.	100
Large 240	4.85	7.30	3.35	8.20 (6.85)	4.780	35 (80)	34 m ³ 24 ton.	120
Large 270	4.85	7.50	3.35	8.20 (6.85)	4.890	35 (80)	38 m ³ 26 ton.	135
Large 300	4.85	8.50	3.35	8.20 (6.85)	5.000	45 (90)	40 m ³ 30 ton.	150



LARGE 240

- AZIONAMENTO ELETTRICO
- BRUCIATORE A GASOLIO PEDROTTI
- SISTEMA DI SOLLEVAMENTO IDRAULICO
- ASPIRATORE DELLE POLVERI
- SISTEMA DI INGRASSAGGIO AUTOMATICO
- SISTEMA DI SICUREZZA DLC
- TELAIO ZINCATO
- TOUCH SCREEN AVANZATO ASEM
- CONTROLLO REMOTO

SERIE LARGE

Massima potenza in dimensioni contenute.

Carico accelerato. I più apprezzati e i più venduti.

GLI ESSICCATOI PEDROTTI SONO ADATTI ALL'ESSICCAZIONE DI CEREALI E SEMI OLEAGINOSI



SEGALE

AVENA

SORGHO

LINO

SEMI DI CANAPA

VINACCIOLO

QUINOA

MIGLIO

OTHER SEEDS